

Neuheiten
What's new

20

16

BETTE

Schöne, komfortable,
durchdachte
Neuigkeiten für Sie.

Lovely, comfortable,
well-designed
new ideas for you.

EXKLUSIVE FARBEN
EXCLUSIVE COLOURS

Willkommen in der
neuen Farbwelt.

Welcome to the
new world of colours.





EXKLUSIVE FARBEN *EXCLUSIVE COLOURS*

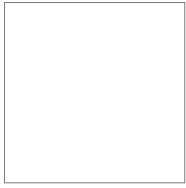

440
Snow



441*
Cream

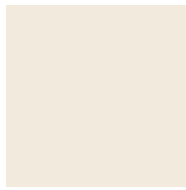

423
Flax



422
Beige



424
Sand



425*
Greige



417*
Hazel



410
Silver



413
Dust



412
Quartz

Neben einem breiten Spektrum an Standardfarben, haben wir eine eigene Farbwelt entwickelt. Diese Farbwelt ist abgestimmt auf die Trends bei Fliesen, Naturstein und Holzböden und wird jetzt um neun* helle und mittlere Nuancen aktualisiert.

As well as a broad spectrum of standard colours, we have also developed our own colour world. This colour world is matched to the trends for tiles, natural stone and wooden floors, and is now being updated by the addition of nine* light and medium shades.



414*
Flint



416*
Stone



415*
Cashmere



439*
Cacao



438*
Taupe



404*
Graphite



403
Smoke



402
Slate



401
Anthracite



434
Ebano



430
Coffee



400
Raven

Kombinierbar mit
BETTEANTIRUTSCH PRO

Farbwelt bestehend aus 22 Nuancen
für die Produktlinien:

BETTEFLOOR
BETTEFLOOR SIDE
BETTEDUSCHWANNEN SUPERFLACH
BETTEWASCHTISCHE

* Lieferbar ab September 2016
Drucktechnisch bedingte Farb-
abweichungen sind möglich.

*Can be combined with
BETTEANTISLIP PRO*

*Colour world consisting of 22 shades
for the product lines:*

*BETTEFLOOR
BETTEFLOOR SIDE
BETTEShower TRAYS ULTRA FLAT
BETTEWASHBASINS*

** Available from September 2016
For technical reasons, the printed colours
may vary slightly from the original.*

BETTELUX OVAL

NEUE VARIANTEN FÜR WAND- UND ECKEINBAU

NEW VERSIONS FOR WALL AND CORNER INSTALLATION

Die **BETTELUX** besitzt eine einzigartige, fließende Form. Ihre weiche Linie kommt in der ovalen Variante mit fest angeformter Stahl/Email Schürze besonders gut zur Geltung. Das Innere und das Äußere der Wanne sind in meisterlicher Handarbeit fugenlos verbunden und in einem Stück durch Email veredelt. Die komfortable, sanft geschwungene Wannenserie haben wir um zwei neue Varianten für den Wand- und Eckeinbau erweitert.

BETTELUX is of a unique, flowing shape. Its gentle lines are seen to particular effect in the oval version with the integral steel/enamel apron. Skilled craftsmanship seamlessly unites the interior and exterior of the bath, and the result is then rounded off in one piece with enamel. We have added two new version for wall and corner installation to this pleasant, gently rounded bath series.





BETTELUX OVAL

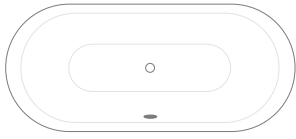

BETTELUX OVAL SILHOUETTE

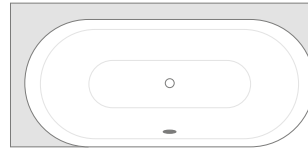

BETTELUX OVAL IV SILHOUETTE

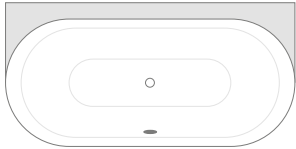

BETTELUX OVAL I SILHOUETTE

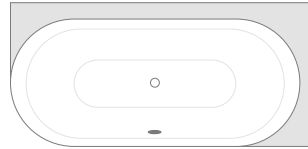

BETTELUX OVAL V SILHOUETTE

BETTELUX OVAL SILHOUETTE

Abmessungen (L x B x T / Liegemaß):

Dimensions (L x W x D / lying dimension):

170 x 75 x 45 cm / 1270 mm

180 x 80 x 45 cm / 1340 mm

190 x 90 x 45 cm / 1420 mm

Schürzenhöhe:

Apron height:

57,5 cm

BETTELUX OVAL IV & V SILHOUETTE

Abmessungen (L x B x T / Liegemaß):

Dimensions (L x W x D / lying dimension):

175 x 80 x 45 cm / 1270 mm

185 x 85 x 45 cm / 1340 mm

195 x 95 x 45 cm / 1420 mm

Schürzenhöhe:

Apron height:

57,5 cm

BETTELUX OVAL I SILHOUETTE

Abmessungen (L x B x T / Liegemaß):

Dimensions (L x W x D / lying dimension):

170 x 80 x 45 cm / 1270 mm

180 x 85 x 45 cm / 1340 mm

190 x 95 x 45 cm / 1420 mm

Schürzenhöhe:

Apron height:

57,5 cm

VORTEILE FÜR IHRE PLANUNG:

- ideal auch für kleinere Grundrisse
- mittig platzierter Ablauf für bequemes Baden zu zweit
- 5 cm wandseitiger Rand für zusätzlichen Komfort
- erhältlich mit **BETTESENSORY**, dem unsichtbaren Überlauf (s. S. 20/21)
- kombinierbar mit **BETTELUX** Waschtisch

ADVANTAGES FOR YOUR PLANNING:

- also ideal for smaller layouts
- central outlet for comfortable bathing à deux
- 5 cm rim on wall side for greater comfort
- available with **BETTESENSORY**, the invisible overflow (see p. 20/21)
- can be combined with **BETTELUX** washbasin

DESIGN: TESSERAUX + PARTNER



BETTEART MONOLITH

FREISTEHENDER WASCHTISCH
FREE-STANDING WASHBASIN





BETTEART MONOLITH



Der freistehende, monolithische Waschtisch ist die konsequente Weiterführung der Linie **BETTEART**. Hier wird der Funktionsträger zum Statement und Objekt. Ein Blickfang in meisterlicher Handarbeit. Fugenlos geformt, mit extrem schmalem Rand. Die feine Linienführung lässt ihn leicht und elegant wirken. Eine Quelle der Inspiration für Badgestalter.

The free-standing monolithic washbasin is the consistent continuation of the **BETTEART** line. The function carrier becomes the statement and focal point. An eye-catcher in skilled craftsmanship. Made without seams, with an extremely narrow rim. The delicate lines make it look light and elegant. A source of inspiration for bathroom designers.

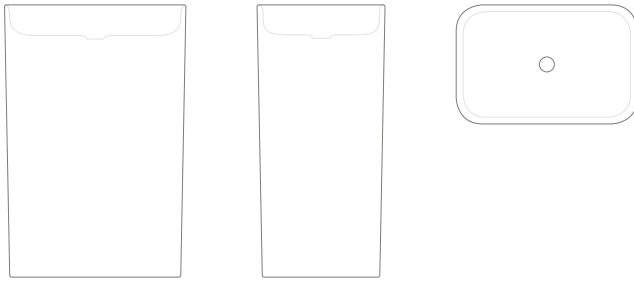

Abmessungen (L x B x H):

Dimensions (L x W x H):

60 x 40 x 90 cm

Muldentiefe:

Trough depth:

10 cm

VORTEILE FÜR IHRE PLANUNG:

- ideal für den privaten und öffentlichen Bereich, beispielsweise Hotel, Gastronomie oder Arztpraxen
- besonders robust und hygienisch durch das Material Stahl/Email
- kombinierbar mit der Badewanne **BETTEART**
- lieferbar ab KW 11

ADVANTAGES FOR YOUR PLANNING:

- ideal for private and public use, for instance in hotels, restaurant washrooms or medical surgeries
- highly robust and hygienic thanks to the use of steel/enamel
- can be combined with bath **BETTEART**
- available from week 11

DESIGN: TESSERAUX + PARTNER

BETTECOMODO

NEUE ABMESSUNG UND SEITLICHER ÜBERLAUF
NEW DIMENSION AND OVERFLOW ON SIDE



BETTECOMODO BADEWANNEN BETTECOMODO BATHS

Abmessungen (L x B x T / Liegemaß):

Dimensions (L x W x D / lying dimension):

170 x 75 x 45 cm / 1250 mm

170 x 80 x 45 cm / 1250 mm*

180 x 80 x 45 cm / 1310 mm

190 x 90 x 45 cm / 1380 mm

* Lieferbar ab Mai 2016

Available from May 2016

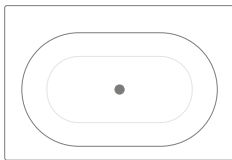

BETTECOMODO WASCHTISCHE BETTECOMODO WASHBASINS

Abmessungen (L x B):

Dimensions (L x W):

60 x 49,5 cm

80 x 49,5 cm

100 x 49,5 cm

Muldentiefe:

Trough depth:

12 cm

VORTEILE FÜR IHRE PLANUNG:

- extrem schmaler, nur 20 mm hoher Wannenrand
- hochpräzise Formung der Ecken für perfekte Übergänge beim Verfliesen
- flexibel einsetzbar durch neuen seitlichen Überlauf
- lieferbar ab KW 11

ADVANTAGES FOR YOUR PLANNING:

- extremely narrow rim only 20 mm high
- highly precise formation of corners for perfect transitions when tiling
- flexible in use thanks to the new overflow on the side
- available from week 11

DESIGN: TESSERAUX + PARTNER



Bequemes Baden, komfortables Duschen. Mit ihrer klaren symmetrischen Linienführung, der weich geformten Nackenpartie und der ausgeprägten Liegefläche ist die **BETTECOMODO** konsequent als Komfortwanne gestaltet. Die Wanne bieten wir jetzt in einer weiteren Abmessung (170 × 80 × 45 cm) und mit seitlich platzierten Überlaufvarianten an.

Comfortable bathing, comfortable showering. With its clear, symmetrical lines, softly shaped neck area and marked lying surface, **BETTECOMODO** is a consistently designed comfort bath. We now offer the bath in a further dimension (170 × 80 × 45 cm) and with overflow options on the side.

BETTEMODULES HIGHBOARD

NEUE HOCHFORMATIGE SCHRÄNKE NEW VERTICAL FORMAT CABINETS

Minimalistisches Design und durchdachte Funktionalität sind die Kennzeichen des Badmöbelsystems **BETTEMODULES**. Es besteht aus bodenstehenden und wandhängenden Elementen für die Waschplatzgestaltung. Die Linie wird jetzt durch einen Hochschrank und modulare Halbhochschränke ergänzt. Sie sind ausgestattet mit Push-to-open Beschlägen und verstellbaren Einlegeböden. Anschlag links oder rechts wählbar.

Minimalist design and sophisticated functionality are key features of the **BETTEMODULES** bathroom furniture system. It consists of floor-standing and wall-hung elements for washbasin designs. A tall cupboard and modular semi-tall cupboards are now being added to the line. All have Push-to-open fittings and adjustable shelves. Choice of limit stop on left or right.

VORTEILE FÜR IHRE PLANUNG:

- ganzheitliche Badgestaltung in einheitlicher Formsprache
- individuell kombinierbar mit anderen Schränken
- hochwertig verarbeitet, erhältlich in unterschiedlichen Oberflächen
- lieferbar ab Juni 2016

ADVANTAGES FOR YOUR PLANNING:

- comprehensive bathroom design in a uniform design language
- combines individually with other cabinets
- exclusive craftsmanship, available in different finishes
- available from June 2016

DESIGN: TESSERAUX + PARTNER

LACKOBERFLÄCHEN PAINTED SURFACES

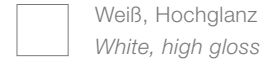

Weiß, Hochglanz
White, high gloss



Weiß, Feinstruktur matt
White, fine structure matt



Greige, Feinstruktur matt
Greige, fine structure matt



Taupe, Feinstruktur matt
Taupe, fine structure matt



Ocean, Feinstruktur matt
Ocean, fine structure matt



Flint, Feinstruktur matt
Flint, fine structure matt

HOLZOBERFLÄCHEN WOOD SURFACES



Eiche Crème, Echtholz furnier
Cream oak, real wood veneer



Eiche Natur, Echtholz furnier
Natural oak, real wood veneer



Eiche Mocca, Echtholz furnier
Mocha oak, real wood veneer

Drucktechnisch bedingte Farbabweichungen sind möglich.
For technical reasons, the printed colours may vary slightly from the originals.



HOCHSCHRANK
TALL CUPBOARD

Anschlag links oder rechts,
zwei separate Türen
*Limit stop left or right,
two separate doors*

Abmessungen (B x H x T):
Dimensions (W x H x D):
32,5 x 163 x 32,5 cm



HALBHOCHSCHRANK
SEMI-TALL CUPBOARD

Anschlag links oder rechts
Limit stop left or right

Abmessungen (B x H x T):
Dimensions (W x H x D):
32,5 x 82,5 x 32,5 cm

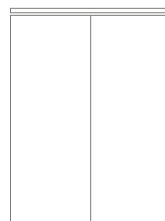

HALBHOCHSCHRANK,
2-TÜRIG
*SEMI-TALL CUPBOARD,
2 DOORS*

durchgängige Abdeckplatte
continuous cover panel

Abmessungen (B x H x T):
Dimensions (W x H x D):
65 x 82,5 x 32,5 cm

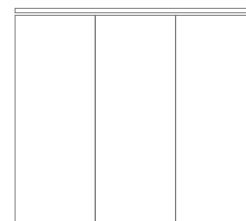

HALBHOCHSCHRANK,
3-TÜRIG
*SEMI-TALL CUPBOARD,
3 DOORS*

durchgängige Abdeckplatte
continuous cover panel

Abmessungen (B x H x T):
Dimensions (W x H x D):
97,5 x 82,5 x 32,5 cm

BETTESENSORY

UNSICHTBARER ÜBERLAUF
INVISIBLE OVERFLOW

BETTESENSORY verbindet Wannenablauf und Wannenüberlauf in einem einzigen Element. Der verborgene Überlauf im Wannenboden ermöglicht eine perfekte Optik, vor allem bei freistehenden Wannen. Ohne sichtbaren Überlauf kommt das Design des Wannenkörpers besonders gut zur Geltung. Durch eine speziell entwickelte Steuerungselektronik mit integriertem Drucksensor wird der Ablauf geöffnet, sobald der Wasserstand eine bestimmte Höhe überschreitet.

BETTESENSORY combines bath drain and bath overflow in a single element. The concealed overflow on the base of the bath creates the perfect look, especially of free-standing baths. The design of the bath body is seen at its very best without a visible overflow. Thanks to the specially developed control electronics with integrated pressure sensor, the drain is opened as soon as the water reaches a certain level.

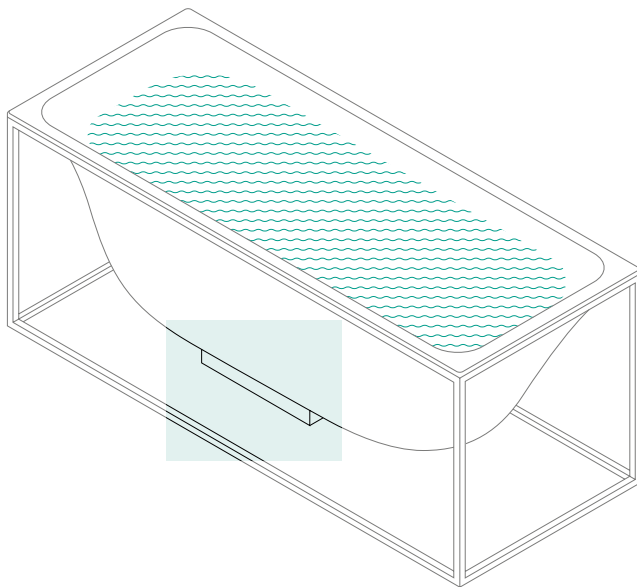

Dieses von BETTE gemeinsam mit Viega entwickelte innovative technische Ausstattungsdetail ist jetzt auch für folgende Badewannen-Modelle erhältlich:

This innovative technical features, developed by BETTE in collaboration with Viega, is now also available for the following baths:

- BETTEART
- BETTEFREE
- BETTELUX
- BETTELUX OVAL
- BETTEONE
- BETTEONE RELAX
- BETTESILHOUETTE
- BETTEHIGHLINE

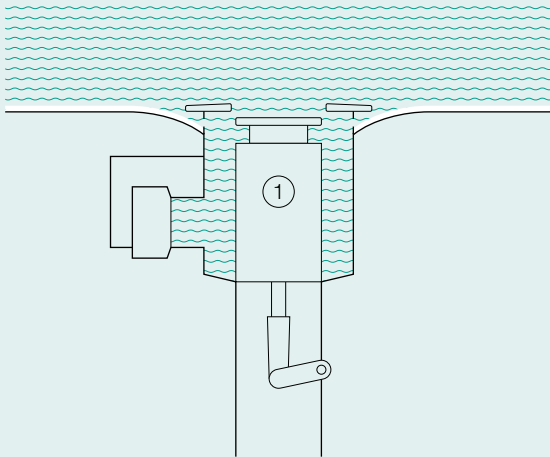

WANNENABLAUF GESCHLOSSEN

- Klickventil geschlossen
- Wasserstand steigt

BATH DRAIN CLOSED

- Click valve closed
- Water level rising

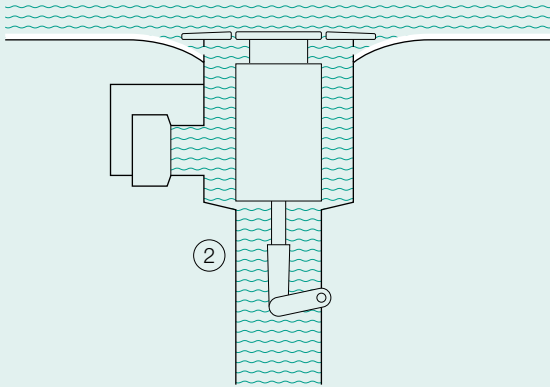

WANNENABLAUF GEÖFFNET

- Klickventil geöffnet
- Wasser läuft ab

BATH DRAIN OPEN

- Click valve open
- Water drains away

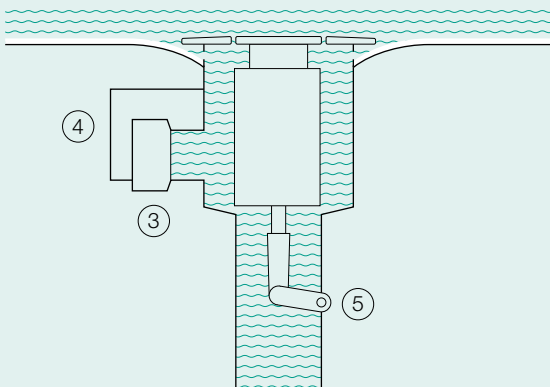

WANNENABLAUF GESCHLOSSEN,
ÜBERLAUF GEÖFFNET

- Klickventil geschlossen
- Sensor löst Anheben des Klickventils
über den Exzenterhebel aus
- Wasser läuft ab

BATH DRAIN CLOSED, OVERFLOW OPEN

- Click valve closed
- Sensor activates lifting of click valve
via the eccentric lever
- Water drains away

1. Klickventil:
Blende mit Druckknopf
2. Entwässerung
3. Drucksensor
4. Steuerbox
5. Exzenterhebel

1. Click valve:
trim with push button
2. Drainage
3. Pressure sensor
4. Control box
5. Eccentric lever

Bette GmbH & Co. KG

Heinrich-Bette-Straße 1

D - 33129 Delbrück

Tel.: +49 5250 511-0

Fax: +49 5250 511-130

info@bette.de

www.bette.de

Konzept, Gestaltung, Text:

Stan Hema GmbH,

Agentur für Markenentwicklung, Berlin

Fotografie: Studio Casa, Münster

Copyright:

Alle Bild- und Markenrechte vorbehalten.

Programm- und technische Änderungen sowie Irrtum vorbehalten. Aus drucktechnischen Gründen können sich bei einzelnen Abbildungen Farbabweichungen ergeben.

United Kingdom & Ireland:

Bette GmbH & Co. KG UK Branch

Office 2

The Courtyard

Hall Farm

Lockington

Derbyshire

DE74 2SL

Tel.: +44 844 800 0547

Fax: +44 844 800 0548

info@bette.co.uk

www.bette.co.uk

Concept, design, text:

Stan Hema GmbH,

Agentur für Markenentwicklung, Berlin, Germany

Photography: Studio Casa, Münster, Germany

Copyright:

All image and trademark rights reserved. Program and technical changes and errors excepted.

The colours of individual illustrations may vary, due to the printing process.

Made in Germany
